

MANISCOPIC

■ MT 625 T



UN CONCENTRATO DI MANITOU

- Altezza massima di sollevamento: 5,85 m
- Capacità di sollevamento: 2500 kg
- Sbraccio massimo: 3,40 m
- Altezza: 1,92 m
- Larghezza: 1,82 m
- Trasmissione idrostatica

COMPATTEZZA

AVETE BISOGNO DI PASSARE OVUNQUE

Dovete affrontare condizioni di lavoro estremamente impegnative e lavorare in spazi ristretti e ingombri limitati: MANITOU ha progettato il sollevatore telescopico pronto a raccogliere la sfida insieme a voi. Il sollevatore MT 625 rappresenta l'essenza della **COMPATTEZZA** per operare nei cantieri di domani.

Meno di 2 m di altezza

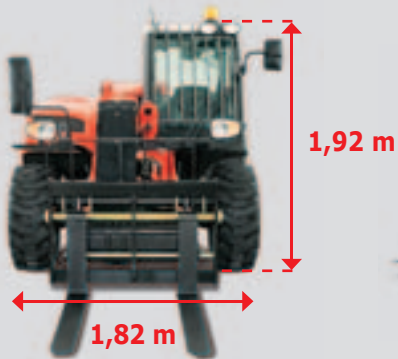

per passare sotto a portici o porte

Notevole altezza libera da terra

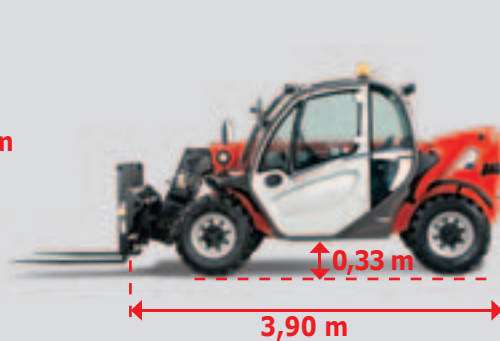

per lavorare in cantieri fangosi e superare rampe

Ottimo raggio di sterzata esterno ruote



4 RUOTE STERZANTI
per manovrare con facilità e **3 tipi di sterzata.**
Trazione integrale permanente.



**AGILE E CAPARBIO,
IL SOLLEVATORE MT 625
A DOPPIA TRAZIONE
PASSA OVUNQUE.**



EFFICIENZA

CHIEDETE MOLTO AL VOSTRO TELESCOPICO

I tempi di esecuzione di qualsiasi cantiere diventano sempre più stretti: con MT 625 fate la scelta di un lavoro fatto bene ogni giorno e per molto tempo.

Robusto e affidabile, il sollevatore telescopico MT 625 è il partner della vostra **EFFICIENZA** nei cantieri.



- Portare un pallet che pesa fino a 2 ton. al 1° piano di un edificio.



- Scaricare un camion da un solo lato oppure mettere un pallet da 1,2 ton. davanti alle ruote a 2,50 m e fino a 800 kg a 3,40 m.

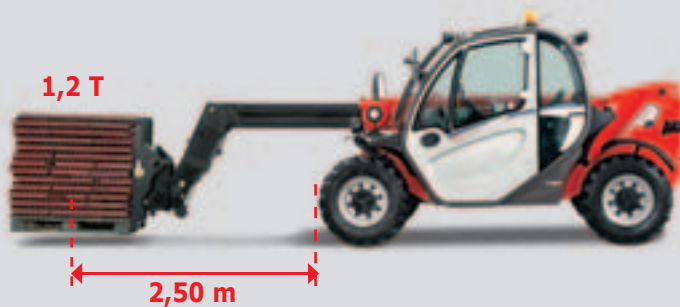

- Carico alla rinfusa in un piazzale o in un cantiere.



Versatile, il sollevatore MT 625 può essere dotato di numerosi accessori.

SEMPLICITÀ

VOLETE UN SOLLEVATORE UTILIZZABILE DA TUTTI

L'ergonomia generale del MT 625 è stata studiata per rispondere alle vostre esigenze di **SEMPLICITÀ**.

Provate a **metterlo in funzione in 10 secondi**:

- **Accesso alla cabina senza pedana**
 - **Seduta immediatamente confortevole**
 - **Avviamento motore e uso intuitivo della leva di comando JSM (Joystick Switch & Move®)**



USO IMMEDIATO E INTUITIVO

La leva multifunzione JSM, innovativa e affidabile, si adatta naturalmente alla forma della mano consentendo di appoggiare l'avambraccio sul bracciolo. L'operatore lavora senza tensione muscolare. Raggruppando tutte le funzioni di movimentazione in una sola leva, compresa la selezione del senso di marcia, il joystick **JSM consente all'operatore di tenere sempre la mano sinistra sul volante**.

- 1** Selettore di direzione avanti/indietro o folle
- 2** Corsore di comando sfilo/rientro braccio telescopico
- 3** Corsore di comando della funzione accessorio



Con la monoleva JSM tutti i comandi del braccio telescopico sono proporzionali e indipendenti per una maggiore rapidità di esecuzione.

UNO SPAZIO ALL'INSEGNA DEL COMFORT PER TUTTI



RUMOROSITÀ RIDOTTA NELLA CABINA: 76DB

GRUSCOTTO FUNZIONALE

■ La plancia di bordo a visualizzazione digitale consente la **lettura diretta delle informazioni**: contaore, livello carburante, promemoria automatico frequenze di manutenzione, senso di marcia innestato, visualizzazione codici di diagnosi per la manutenzione...

■ Interruttori di comando, spie di controllo e indicatore di carica sono tutti **perfettamente visibili e comprensibili dall'operatore**.

■ Il comando **sicurezza trasporto** neutralizza il JSM per evitare eventuali movimenti involontari.

■ Il pulsante d'emergenza posto vicino al JSM consente di spegnere il motore termico.



DURATA NEL TEMPO

VOLETE UN TELESCOPICO SUL QUALE CONTARE OGNI GIORNO

Nel sollevatore telescopico MT 625 ritrovate tutta la competenza e professionalità di MANITOU nel campo dei fuoristrada.

La struttura telaio e la totalità dei componenti sono testati per resistere nel tempo alle sollecitazioni più dure della vostra attività, a garanzia di una **LUNGA DURATA NEL TEMPO**.

Ampia apertura del cofano motore

Motore KUBOTA e trasmissione idrostatica a regolazione elettronica

Accesso serbatoio gasolio protetto

Indicatori, filtro aria, filtro gasolio... a portata di mano

L'estrema accessibilità degli organi meccanici, la visualizzazione delle frequenze di manutenzione e dei codici di diagnosi sul cruscotto facilitano gli interventi di manutenzione.

Inoltre, la nostra rete di tecnici qualificati è a vostra disposizione per i controlli tecnici del vostro sollevatore.

REATTIVITÀ E FLESSIBILITÀ

La **precisione della trasmissione idrostatica** dotata di regolazione elettronica **consente di lavorare con la massima sicurezza** nei cantieri più ristretti.

Per aumentare la velocità di movimentazione, grazie alla funzione inching si possono accelerare i movimenti del braccio telescopico riducendo progressivamente la velocità di avanzamento del sollevatore.



Per adeguare la velocità alle condizioni di lavoro, un interruttore sul cruscotto **consente di selezionare sotto coppia, quindi in movimento:**

- la velocità di cantiere 7 km/h
- la velocità su strada (lepre) 30 km/h

SENSIBILITÀ ALL'IMPATTO SULL'AMBIENTE

Il motore è stato studiato per soddisfare la normativa Euro 3A che è la più rigorosa per questa fascia di potenza:

- **KUBOTA** 3307-DI-T-E3B a iniezione diretta
- 55,4 kW/75 Cv
- Coppia max. 265 Nm a 1400 giri/min.

La sua specifica concezione ha consentito di ridurre del 25% il valore delle polveri sottili emesse (PM).

La selezione della velocità più adatta per la situazione di lavoro (cantiere/strada) **consente inoltre di ottimizzare il consumo di carburante.**



KUBOTA

MODELLI MT 625

■ Standard* / ● Optional / - Non disponibile

	MT 625 Turbo	MT 625 T _{CONFORT}
Posto di guida		
Cabina completa chiusa con riscaldamento/disappannamento (ROPS/FOPS)	■	■
Aria condizionata	-	●
Sedile regolabile con rivestimento impermeabile	■	■
Sedile regolabile di tessuto	-	●
JSM	■	■
Colonna sterzo regolabile	-	■
Plafoniera	-	■
Plancia di bordo con visualizzazione digitale	■	■
Bracciolo/vano portaoggetti integrato con passacavo per caricatore portatile	■	■
Presa 12 V/Accendisigari	■	■
Rete porta-documenti	■	■
Cassetta porta-documenti	●	●
Retrovisore interno	●	●
Kit aletta parasole sul parabrezza e sul tettuccio	-	■
Tergicristallo & lavacristallo anteriore - Tergicristallo posteriore	■	■
Tergicristallo sul tettuccio	-	■
Sbrinamento elettrico portello posteriore	-	●
Plancia supporto autoradio	-	■
Autoradio tuner o CD/MP3 + altoparlanti	-	●
Trasmissione idrostatica		
Funzione inching proporzionale	■	■
Selettore di velocità (strada/cantiere)	■	■
Sicurezza		
Dispositivo di sicurezza luminoso ed acustico	■	■
Pulsante d'emergenza	■	■
Spia allineamento ruote posteriori	■	■
Blocco movimenti idraulici	■	-
Blocco movimenti aggravanti	■	■
Impianto luci: abbaglianti, stop, frecce, antinebbia, luce retromarcia	■	■
Faro rotante	■	■
Fari di lavoro anteriori (x2) e posteriori (x2)	●	■
Avvisatore acustico di retromarcia	■	■
Griglia per parabrezza	●	●
Retrovisore posteriore	●	●
Altri		
Impianto idraulico in testa al braccio	●	■
Bloccaggio idraulico accessori	●	●
Accessori: forche, spostamento laterale, griglia reggicarico, benne...	●	●

* Le dotazioni standard possono variare in funzione dei paesi

MT 625 T

 **Portata massima** 2500 kg
a 500 mm dal tallone delle forche
Carico di ribaltamento con lo sbraccio max.:1040 kg
Forza di strappo
secondo norma ISO 8313-1986..... 3427 daN

 **Altezza di sollevamento** 5,85 m
Velocità: a vuoto/con carico (in sec)
Sollevamento.....8/8
Discesa 5,4/5,3
Sfilo
Uscita 5,6/5,9
Rientro 4,3/4
Tempi a vuoto (in sec.)
Brandeggio avanti 3,5
Brandeggio indietro 3,6

 **Pneumatici anteriori/posteriori**
12-16,5 SKS CL TUBELESS

 **Forche (mm)**
Lunghezza..... 1200
Larghezza x spessore 125 x 45

 **Freno multidisco a bagno d'olio**

 **Motore KUBOTA**
Tipo..... V3307-DI-T-E3B
Cilindrata 4/3331 cm³
Potenza (ISO TR 14396) a 2400 giri/min
Turbo 75 cv/55,4 kW
Coppia max. (ISO/TR 14396) ...265 Nm a 1400 giri/min.
Iniezione..... diretta
Raffreddamento ad acqua

 **Trasmissione**..... idrostatica
Invertitore di marcia..... elettroidraulico
Marce avanti e indietro 2/2

 **Impianto idraulico**
Pompa a ingranaggi: 87,9 l./min a 235 bar
Divisore di flusso prioritario per lo sterzo

 **Serbatoi**
Sistema di raffreddamento 12 l.
Olio idraulico 85 l.
Olio motore 11,2 l.
Carburante..... 63 l.

 **Peso a vuoto (con forche)** 4710 kg
Larghezza massima 1,82 m
Altezza massima..... 1,92 m
Raggio di sterzata (esterno ruote)..... 3,30 m
Lunghezza alla piastra portaforche..... 3,90 m
Luce libera da terra..... 0,33 m
Forza di trazione a carico 4170 daN

I dati del presente opuscolo non sono impegnativi e possono essere modificati senza preavviso.
I Manitou presentati in questo opuscolo possono essere dotati di attrezzature fornite a richiesta.

Sbraccio alla massima altezza: 0,66 m

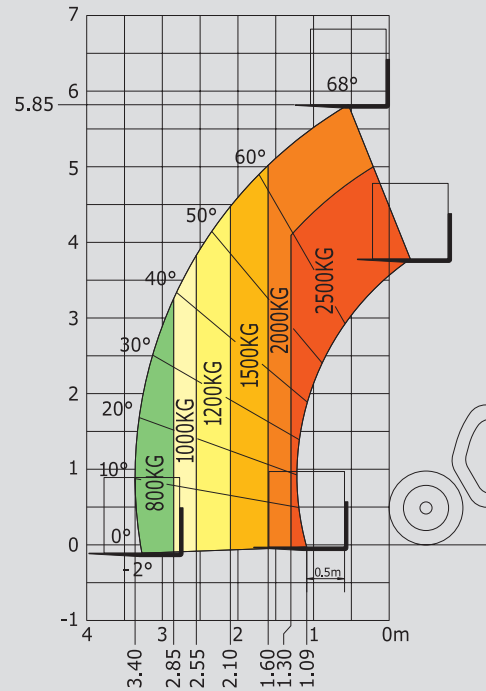

Secondo Norma EN 1459 allegato B

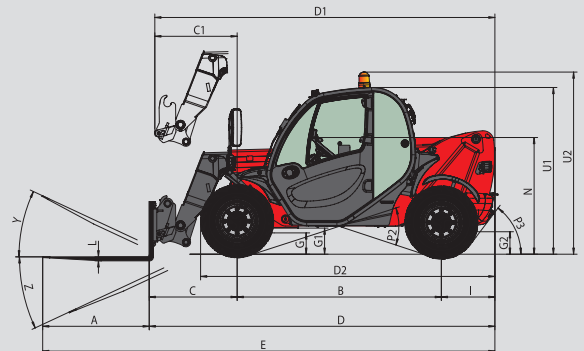

MT 625 T

A	1200
B	2300
C	991
C1	928
D	3894
D1	3831
D2	3275
E	5094
F	1492
F1	1492
G	240
G1	330
G2	253
I	603
J	797
K	1015
L	45
N	1314
O	125
P2	37
P3	52
R	3150
S	6651,5
T	3935
U1	1920
U2	2054
V	4700
V1	765
V2	3310,5
W	1813
Y	11,8°
Z	116,5°

(mm)

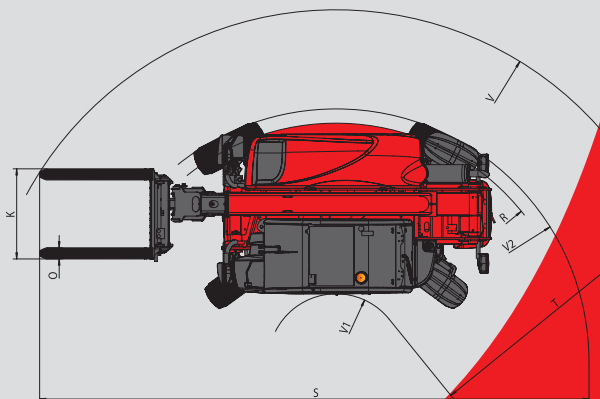
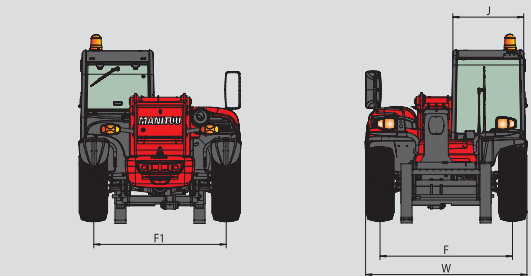

 AZIENDA CON SISTEMA DI GESTIONE
PER LA QUALITÀ CERTIFICATO DA DNV
= UNI EN ISO 9001:2000 =

MANITOU COSTRUZIONI INDUSTRIALI Srl
Via Cristoforo Colombo 2 - Località Cavazzona
41013 CASTELFRANCO EMILIA (MO)
Tel 059.959811 - Fax 059.959850
www.manitou.com
700441IT_A_0210_MT625T.indd - BE527 Indice C

 **MANITOU**